

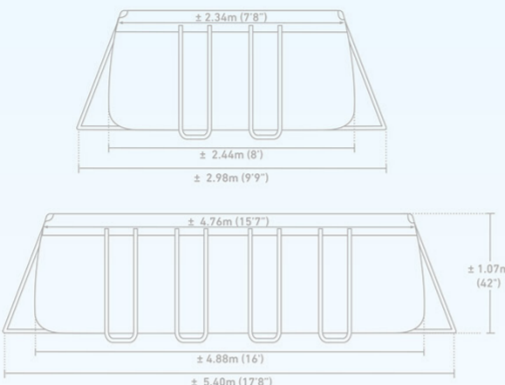

INTEX®

PRISM FRAME RECTANGULAR POOL SET™

± 4.88m x 2.44m x 1.07m 16' x 8' x 42"



10874L (2873 gal)

± 1.07m (42")

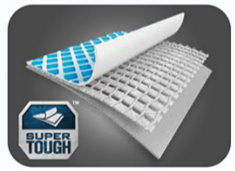

Product Name: Prism Frame Premium™ Aboveground Swimming Pool Kit

- Water Capacity: 10.8m³
- Number of People Required for the Installation: 2
- Approximate Time Required to Install the Swimming Pool Kit: 60 minutes
- 1-year manufacturer contractual warranty and no personal regulation for the pool frame and the pool liner
- Water Tightness Class: W6
- Contents: One Pool, One Filter Pump, One Ladder, One Pool Cover, and One Ground Cloth
- Made in China

Nome del prodotto: Piscina fuori terra Prism Frame Premium™ con kit

- Capacità d'acqua: 10,8m³
- Numero persone necessarie per l'installazione: 2
- Tempo approssimativo richiesto per installare la piscina nella versione Kit: 60 minuti
- 1 anno di garanzia contrattuale del produttore e secondo la normativa nazionale per la struttura e il liner della piscina
- Livello di tenuta stagna: W6
- Contenuto: Una piscina, Una pompa filtro, Una scaletta, Un telo di copertura e Un telo base
- Prodotto in Cina

Nazwa produktu: Zestaw do basenu Prism Frame Premium™

- Pojemność wody: 10,8m³
- Liczba ludzi potrzebna do montażu: 2
- Określony czas montażu zestawu basenowego: 60 minut
- 1 rok gwarancji kontraktowej producenta i zgodnie z przepisami krajowymi na części basenu i linie basenowej
- Klasa szczelności wody: W6
- Zawartość: Jedna basena, jedna pompa filtracyjna, jedna drabinka, jedna pokrywka basenowa i jedna mata pod basen
- Wyprodukowano w Chinach

PREVENT UNPRESSURED ACCESS

PREVENIR EL ACCESO SIN SUPERVISIÓN

PREVENIR EL ACCESO SIN SUPERVISIÓN

PREVENIR EL ACCESO SIN SUPERVISIÓN

PREVENIR EL ACCESO SIN SUPERVISIÓN

PREVENIR EL ACCESO SIN SUPERVISIÓN

Nom du produit : Kit piscine tubulaire Prism Frame Premium™ à poser sur le sol

- Capacité: 10,8m³
- Nombre de personnes requises pour l'installation: 2
- Temps approximatif nécessaire pour installer le kit piscine: 60 minutes
- Garantie légale nationale et contractuelle fabricant 1 an
- Classe étanchéité: W6
- Contenu: Une piscine, Une filtration, Une échelle, Une bûche de protection et un tapis de sol
- Fabriqué en Chine

Product: Prism Frame Premium™ Oszetbal Set

- Vízkapacitás: 10,8m³
- Ajánlott Personák Száma: 2
- Szerelési Időszak: 60 perc
- 1 éves gyártói garancia a szerkezetre és a szűrőrendszerre
- Szűrőrendszert tartalmazó készlet
- Tartalom: Egy oszétbal, Egy szűrőpumpa, Egy létrát, Egy vízvédő és egy talajtakaró
- Gyártóhely: Kína

Наименование продукта: комплект наземного бассейна Prism Frame Premium™

- Вместимость: 10,8м³
- Количество людей, необходимых для установки: 2
- Примерное время, необходимое для установки оборудования для бассейна: 60 минут
- 1 год гарантии от производителя и в соответствии с местными правилами для каркаса бассейна
- Класс водонепроницаемости: W6
- Содержание: Один бассейн, Одна фильтрующая насос, Одна лестница, Одна бочка для защиты бассейна и одна подстилка
- Сделано в Китае

PREVENIR EL ACCESO SIN SUPERVISIÓN

PREVENIR EL ACCESO SIN SUPERVISIÓN

PREVENIR EL ACCESO SIN SUPERVISIÓN

PREVENIR EL ACCESO SIN SUPERVISIÓN

PREVENIR EL ACCESO SIN SUPERVISIÓN

PREVENIR EL ACCESO SIN SUPERVISIÓN

Nombre del producto: Kit de piscina sobre suelo Prism Frame Premium™

- Capacidad de agua: 10,8m³
- Número de personas necesarias para el montaje: 2
- Tiempo aproximado necesario para la instalación del kit de piscina: 60 minutos
- 1 año de garantía contractual del fabricante y según la normativa nacional para el marco y el revestimiento de la piscina
- Tipo de Estanqueidad: W6
- Contenido: Una piscina, Una depuradora de cartucho, Una escalera, un cobertor y un tapiz de suelo
- Hecho en China

Nome do produto: Piscina de Armação de Prism Frame Premium™

- Capacidade: 10,8m³
- Número de pessoas necessárias para a instalação: 2
- Tempo aproximado para a instalação de W6 da piscina: 60 minutos
- 1 ano de garantia contratual do fabricante por defeito de fabricação
- Classe de impermeabilização de W6
- Conteúdo: Uma piscina, Uma bomba filtro, Uma escada, Uma capa de proteção e Uma proteção de fundo
- Fabricado em China

产品名称: Prism Frame Premium™ 地上泳池组

- 容量: 10,8m³
- 安装所需人数: 2
- 安装所需时间: 60分钟
- 1年质保期(制造商和符合当地法规)
- 防水等级: W6
- 配件清单: 泳池, 过滤器, 梯子, 防护垫, 泳池布
- 产地: 中国

PREVENIR EL ACCESO SIN SUPERVISIÓN

PREVENIR EL ACCESO SIN SUPERVISIÓN

PREVENIR EL ACCESO SIN SUPERVISIÓN

PREVENIR EL ACCESO SIN SUPERVISIÓN

PREVENIR EL ACCESO SIN SUPERVISIÓN

PREVENIR EL ACCESO SIN SUPERVISIÓN

Produktname: Prism Frame Premium™ Aufstellpool - Set

- Wasserkapazität: 10,8m³
- Für das Aufstellen erforderliche Personenzahl: 2
- Ungefähr benötigte Zeit, um das Pool-Set zu installieren: 60 Minuten
- 1 Jahr vertragliche Herstellergarantie und gemäß den nationalen Bestimmungen für den Poolrahmen und die Poolfläche
- Wasserdicht (Klasse W6)
- Inhalt: Ein Pool, Eine Filterpumpe, Eine Leiter, Eine Abdeckplane und Eine Bodenschutzplane
- Hersteller: China

Produktnavn: Prism Frame Premium™ svømmepøl med tilbehør

- Vandskåp: 10,8m³
- Antal af arbejdere til Installation: 2
- Estimeret tid til installation af svømmepølsen tilbehør: 60 minutter
- 1 års fabrikkergaranti, Nationalt garantistandarder for rammen og poolfladen
- Vandtæt (Klasse W6)
- Indhold: En svømmepøl, En filterpumpe, En trappe, En beskyttelses og Et underlag til svømmepøl inkl. net
- Produceret i Kina

产品名称: Prism Frame Premium™ 地上泳池组

- 容量: 10,8m³
- 安装所需人数: 2
- 安装所需时间: 60分钟
- 1年质保期(制造商和符合当地法规)
- 防水等级: W6
- 配件清单: 泳池, 过滤器, 梯子, 防护垫, 泳池布
- 产地: 中国

PREVENIR EL ACCESO SIN SUPERVISIÓN

PREVENIR EL ACCESO SIN SUPERVISIÓN

PREVENIR EL ACCESO SIN SUPERVISIÓN

PREVENIR EL ACCESO SIN SUPERVISIÓN

PREVENIR EL ACCESO SIN SUPERVISIÓN

PREVENIR EL ACCESO SIN SUPERVISIÓN

Ground Cloth

- Durable material
- Provides added protection for pool bottom

Tapis

- Material duradero
- Proporciona una protección adicional al fondo de la piscina

Telo d'appoggio

- In materiale molto resistente
- E'una protezione per la base piscina

Tecido de proteção da base da piscina

Tecido de proteção da base da piscina

Tecido de proteção da base da piscina

Tecido de proteção da base da piscina

Tecido de proteção da base da piscina

Tecido de proteção da base da piscina

Pool-Unterlage

- Halbbares Material
- Bietet zusätzlichen Schutz für den Pool-Boden

Uderlag

- Kraftigt materiale
- Giver yderligere beskyttelse til bassinetts bund

Подложка под дно бассейна

- Прочный материал
- Обеспечивает дополнительную защиту для бассейна

水池墊

水池墊

水池墊

水池墊

水池墊

水池墊

Pool Cover

- Durable material
- Rope tie helps keep cover from blowing off

Cobertor

- Material duradero
- La cuerda ayuda a mantener la cobertor a salvo de golpes de viento

Capa de proteção para piscina

- Material resistente
- Corda fixa e previne contra ventos fortes

Pokrywa basenowa

Pokrywa basenowa

Pokrywa basenowa

Pokrywa basenowa

Pokrywa basenowa

Pokrywa basenowa

Bâche de protection

- Vynyle haute résistance
- Corde de maintien

De-ol-Abdeckung

- Halbbares Material
- Eine umlaufende Schnur verhindert, dass die Abdeckung weggeweht wird

Afdekzeil

- Duurzaam materiaal
- Met touw, om wegvaaien van het afdekzeil te voorkomen

Betræk

Betræk

Betræk

Betræk

Betræk

Betræk

Water Capacity

- Water Capacity: 10.8m³

Water Capacity

- Water Capacity: 10.8m³

Water Capacity

- Water Capacity: 10.8m³

Water Capacity

Water Capacity

Water Capacity

Water Capacity

Water Capacity

Water Capacity

Water Capacity

- Water Capacity: 10.8m³

Water Capacity

- Water Capacity: 10.8m³

Water Capacity

- Water Capacity: 10.8m³

Water Capacity

Water Capacity

Water Capacity

Water Capacity

Water Capacity

Water Capacity

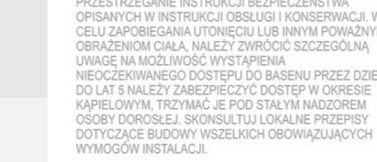
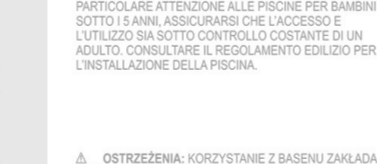
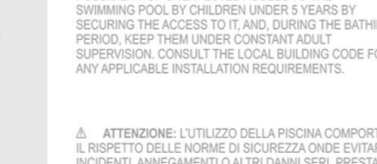
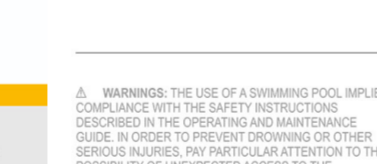
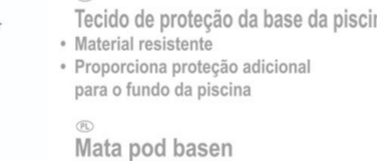
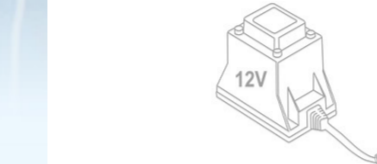

CRYSTAL CLEAR FILTER-PUMPE	Caratteristiche
Certified Model Number	639G
Type of Filter Medium	Synthetic Cartridge
Pump Flow Rate	3.4m³/hr
System Flow Rate	2.7m³/hr
Turbidity Reduction Efficiency TBR (%)	55.3%
Contaminant Retained Mass After TBR Test	34.5 g (88.7%)
Filter Media Changing Time	every 2 weeks
Hose Filings Characteristics	32mm diameter
Warranty	2-year manufacturer's contract and per national regulation

CRYSTAL CLEAR FILTER-PUMPE	Caratteristiche
Zertifizierte Modellnummer	639G
Filterart	Plastikartusche
Pumpen-Durchflussmenge	3,4m³Std
System-Durchflussmenge	2,7m³Std
Turbiditätsreduzierungsleistung TBR (%)	55,3%
Abgehaltene Schmutzmenge nach TBR-Test	34,5 g (88,7%)
Reinigungsintervall des Filtermaterials	alle zwei Wochen
Eigenschaften der Schlauchfittings	32mm Durchmesser
Garantie	2 Jahre Herstellergarantie und durch Landesvorschriften

CRYSTAL CLEAR BOMBA FILTRO	Caratteristiche
Número do Modelo Certificado	639G
Tipo de filtro médio	Cartucho Sintético
Fluxo da bomba	3,4m³/hr
Fluxo do sistema	2,7m³/hr
Eficiência de redução da turbidez (%)	55,3%
Retenção de contaminante em massa após o teste TBR	34,5 g (88,7%)
Tempo de limpeza do Filtro Médio	a cada 2 semanas
Características do encaixe dos mangotes	32mm diâmetro
Garantia	2 anos por defeito de fabricação

“КРИСТАЛЛИННАЯ ЧИСТОТА” ФИЛЬТРУЮЩИЙ НАСОС	Характеристики
Сертифицированный номер модели	639G
Тип фильтра	Искусственный картридж
Скорость работы насоса	3,4м³/ч
Скорость работы системы	2,7м³/ч
Коэффициент задерживающей способности (%)	55,3%
Масса задержанного после очистки воды	34,5 г (88,7%)
Срок службы фильтра	каждые 2 недели
Диаметр насоса Шланга	диаметр 32мм
Гарантия	2 года по контракту производителя в соответствии с национальным законодательством

CRYSTAL CLEAR FILTERPUMPE	Indeholder
Caratteristiche modello numero	639G
Filtra-medium-type	Synthetic cartridge
Pumpers strømningshastighed	3,4m³/hr
Systemets strømningshastighed	2,7m³/hr
Effektivitet i reduktion af turbiditet ERU (%)	55,3%
Mængde af forurenende stoffer efter TBR-test	34,5 g (88,7%)
Temper for rengøring af filtermediumet	hver 2. uge
Parameter af slangeforbindinger	diameter 32mm
Garanti	2 år i henhold til fabrikantens kontrakt og nationale forskrifter

CRYSTAL CLEAR 電動フィルターポンプ	特徴
認証モデル番号	639G
フィルタ(ろ過)方法	合成樹脂カートリッジ
ポンプの流量	3.4m³/時間
システム流量(水道管装置時)	2.7m³/時間
濁り減少効率TBR(%)	55.3%
TBRテスト後の残存汚濁量	34.5g (88.7%)
フィルタ交換間隔	2週間毎に一回
取付ホース径	直径32mm
保証	製造日から2年間、又は国内法に則った期間

CRYSTAL CLEAR 電動フィルターポンプ	特徴
認証モデル番号	639G
フィルタ(ろ過)方法	合成樹脂カートリッジ
ポンプの流量	3.4m³/時間
システム流量(水道管装置時)	2.7m³/時間
濁り減少効率TBR(%)	55.3%
TBRテスト後の残存汚濁量	34.5g (88.7%)
フィルタ交換間隔	2週間毎に一回
取付ホース径	直径32mm
保証	製造日から2年間、又は国内法に則った期間

CRYSTAL CLEAR 電動フィルターポンプ	特徴
認証モデル番号	639G
フィルタ(ろ過)方法	合成樹脂カートリッジ
ポンプの流量	3.4m³/時間
システム流量(水道管装置時)	2.7m³/時間
濁り減少効率TBR(%)	55.3%
TBRテスト後の残存汚濁量	34.5g (88.7%)
フィルタ交換間隔	2週間毎に一回
取付ホース径	直径32mm
保証	製造日から2年間、又は国内法に則った期間

CRYSTAL CLEAR 電動フィルターポンプ	特徴
認証モデル番号	639G
フィルタ(ろ過)方法	合成樹脂カートリッジ
ポンプの流量	3.4m³/時間
システム流量(水道管装置時)	2.7m³/時間
濁り減少効率TBR(%)	55.3%
TBRテスト後の残存汚濁量	34.5g (88.7%)
フィルタ交換間隔	2週間毎に一回
取付ホース径	直径32mm
保証	製造日から2年間、又は国内法に則った期間

CRYSTAL CLEAR 電動フィルターポンプ	特徴
認証モデル番号	639G
フィルタ(ろ過)方法	合成樹脂カートリッジ
ポンプの流量	3.4m³/時間
システム流量(水道管装置時)	2.7m³/時間
濁り減少効率TBR(%)	55.3%
TBRテスト後の残存汚濁量	34.5g (88.7%)
フィルタ交換間隔	2週間毎に一回
取付ホース径	直径32mm
保証	製造日から2年間、又は国内法に則った期間

CRYSTAL CLEAR 電動フィルターポンプ	特徴
認証モデル番号	639G
フィルタ(ろ過)方法	合成樹脂カートリッジ
ポンプの流量	3.4m³/時間
システム流量(水道管装置時)	2.7m³/時間
濁り減少効率TBR(%)	55.3%
TBRテスト後の残存汚濁量	34.5g (88.7%)
フィルタ交換間隔	2週間毎に一回
取付ホース径</	